

1. Plier la feuille en deux... et la replier une seconde fois !

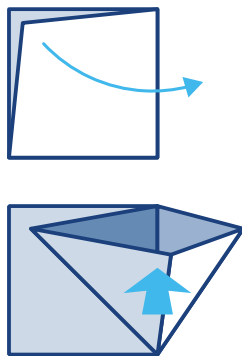

2. Nous arrivons à l'étape très compliquée : Ouvrir le pliage pour obtenir un trapèze.

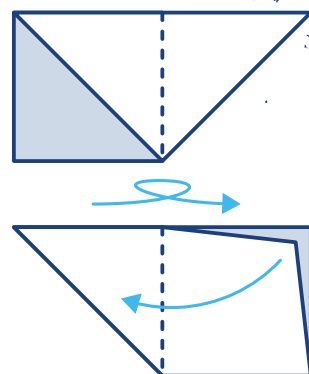

3. Retourner le pliage et répéter l'opération précédente afin d'obtenir un triangle.

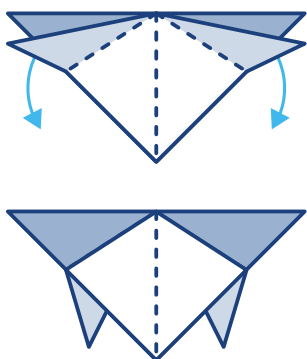

4. Former les pattes en repliant les deux pointes du triangle de la première couche de papier uniquement.

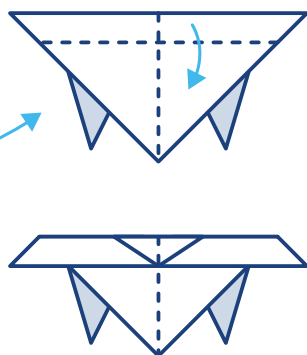

5. Retourner la figure et replier la partie supérieure.

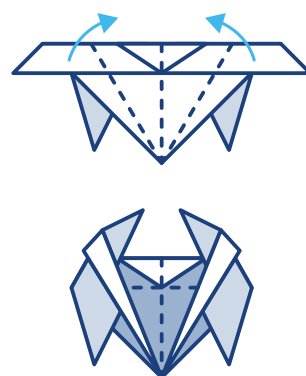

6. Il ne reste plus que deux petits pliages à faire pour former les pinces.

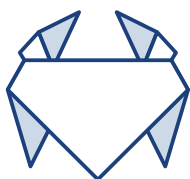

7. Retourner le pliage... Et voilà un crabe !

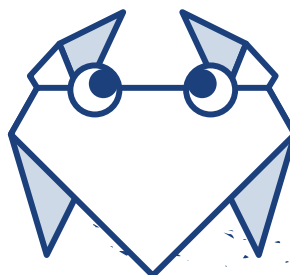

8. Coller ou dessiner deux petits yeux et c'est fini ! :-)

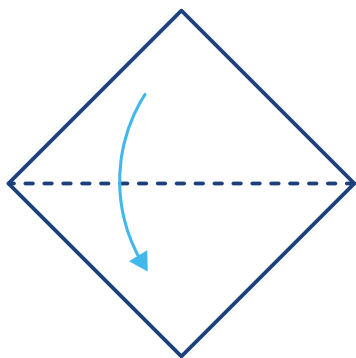

1. Plier et déplier une feuille carrée dans le sens de la diagonale.

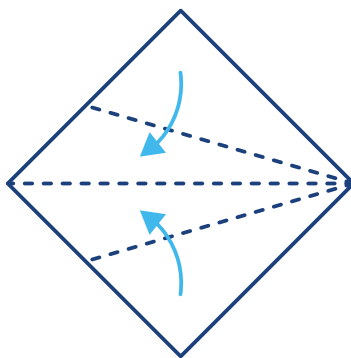

2. Rabattre les deux extrémités sur le centre.

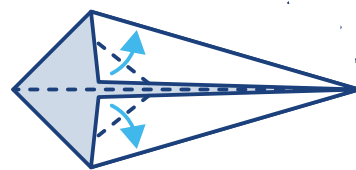

3. Former les nageoires en repliant les pointes des plis créés précédemment.

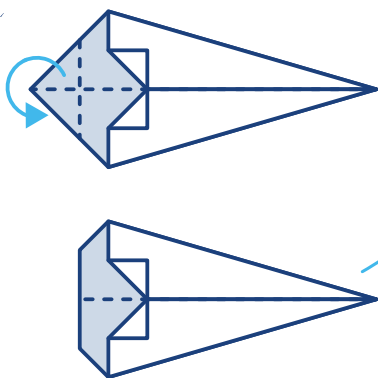

4. Former la tête de la baleine en repliant la pointe gauche vers l'arrière.

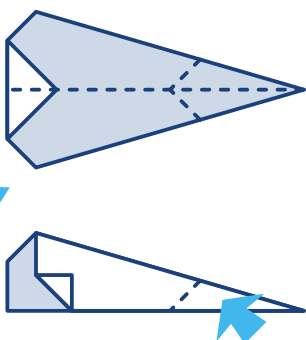

5. Former la queue de la baleine en pliant cette fois la pointe droite.

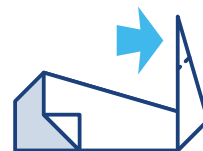

6. Sur le même principe, former la nageoire caudale.

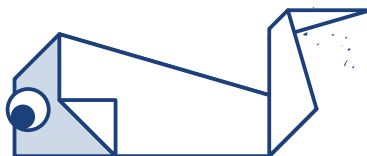

7. Et voilà ! Une baleine :-)

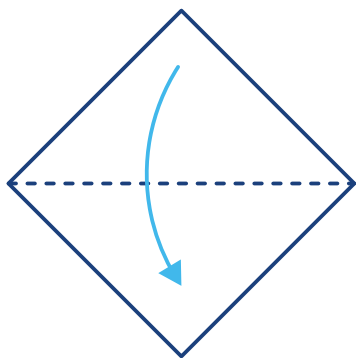

1. Faire un 1er pli dans la diagonale d'une feuille carrée.

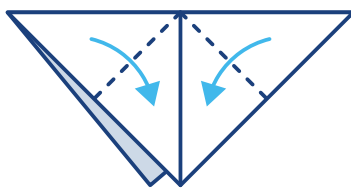

2. Marquer le centre du triangle par un pli.
Rabattre les 2 points supérieures vers la pointe du bas.

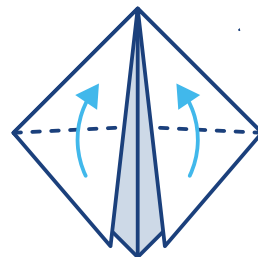

3. Relever les 2 pointes inférieures vers la pointe du haut.

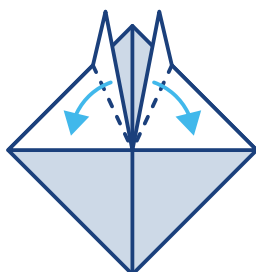

4. Rabattre les 2 pointes du haut de façon à créer les pattes avant.

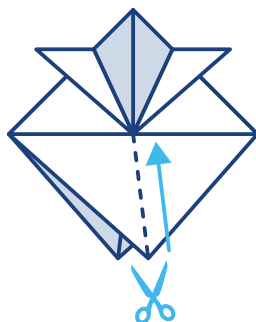

5. Découper la pointe du bas jusqu'au centre.

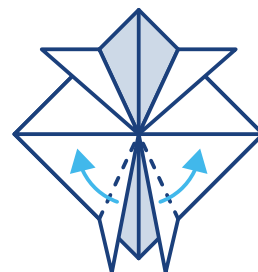

6. Rabattre les 2 pointes du bas de façon à créer les pattes arrière.

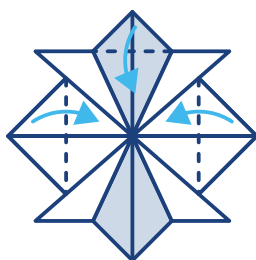

7. Replier les 3 pointes (gauche, droite et supérieure) vers le centre.

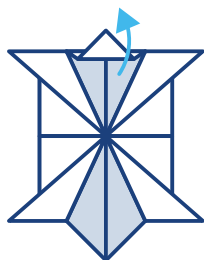

8. Rabattre vers le haut la pointe supérieure pour réaliser la tête.
Pliez le modèle en deux puis l'aplatir.

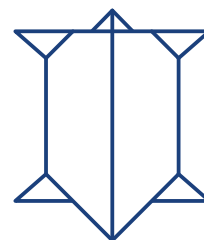

8. Retourner le pliage.
Et voilà !
Une tortue :-)

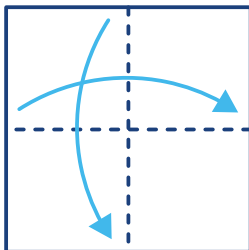

1. Marquer le centre d'une feuille carré par un pli horizontal et vertical.

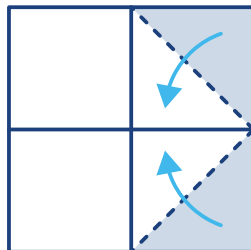

2. Replier les angles vers l'intérieur.

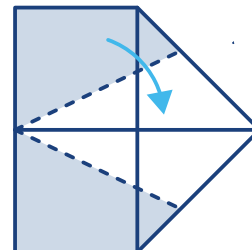

3. Replier les deux angles restants vers l'intérieur en débordant sur le pliage précédent.

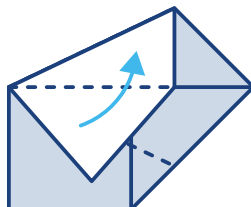

4. Plier la partie vers le haut.

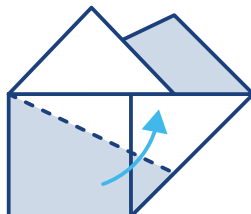

5. Plier en suivant les pointillés.

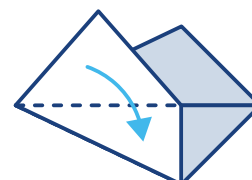

6. Plier la partie vers le bas.

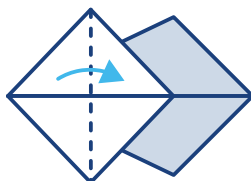

7. Plier la partie arrière en deux.

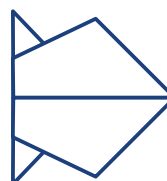

8. Retourner le pliage.
Et voilà !
Un poisson :-)

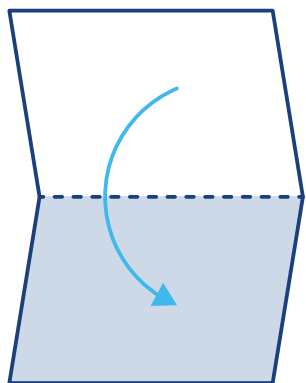

1. Plier une feuille format A4 en 2.

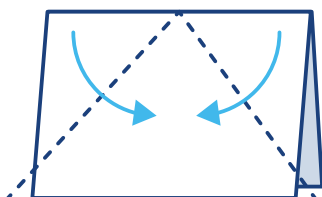

2. Replier les angles vers l'intérieur.

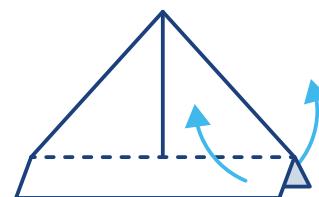

3. Plier les bords inférieurs de chaque côté.

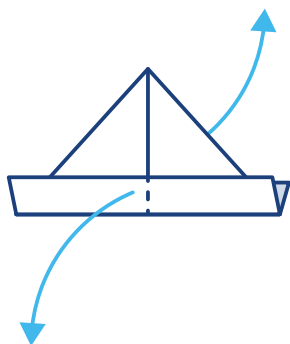

4. Relever le centre et repousser les cotés en même temps.

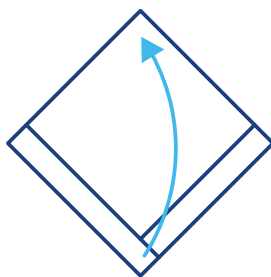

5. Plier les plis du bas vers le haut.

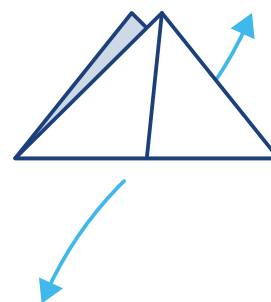

6. Relever le centre et repousser les cotés en même temps.

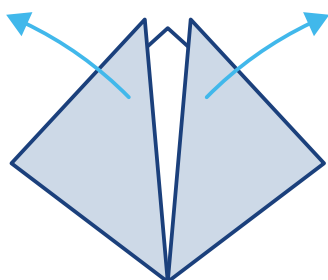

7. Séparer les 2 faces pour former le bateau !

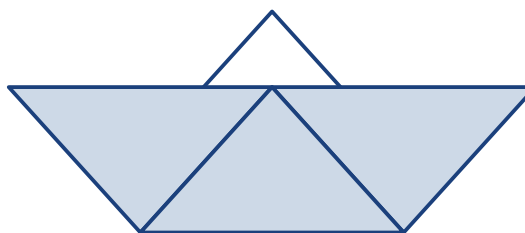

8. Et voilà !
Un bateau ;-)

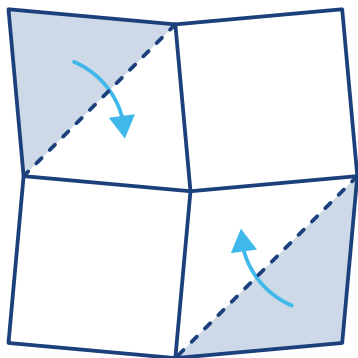

1. Marquer le centre d'une feuille carré par un pli horizontal et vertical. Rabattre deux points (gauche et droite) vers le centre de la feuille.

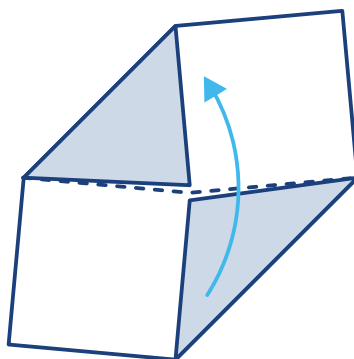

2. Rabattre la pointe inférieure vers la pointe supérieure en diagonale.

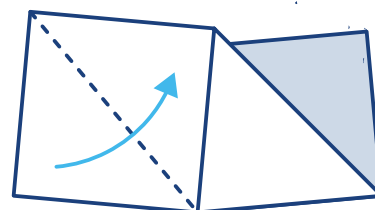

3. Plier la pointe inférieure gauche en diagonale vers la pointe opposée.

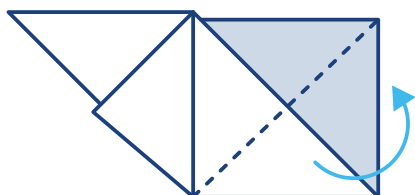

4. Plier la pointe inférieure droite en diagonale vers la pointe opposée.

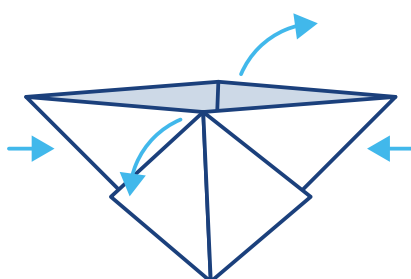

5. Ouvrir la poche centrale en pressant sur les côtés.

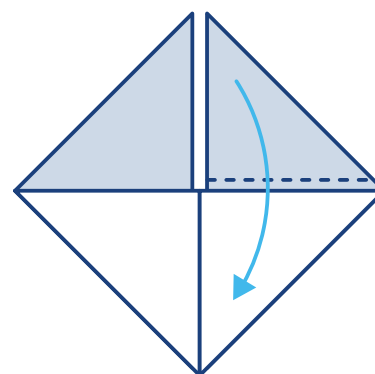

6. Rabattre le triangle à droite vers le bas.

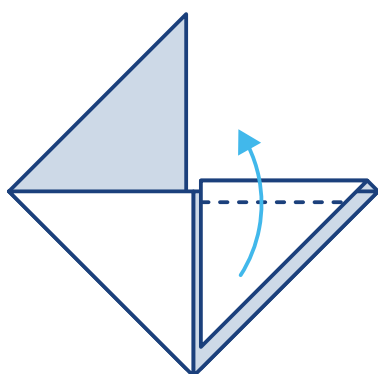

7. Séparer les 2 faces pour former le bateau.

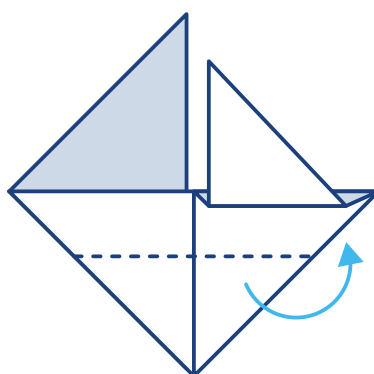

8. Plier la base pour créer un support. Rangez la voile dans la coque.

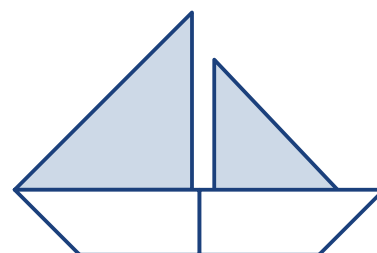

9. Et voilà un voilier de compétition !